

VIS ORIGINE  
ORIGINAL SCREW

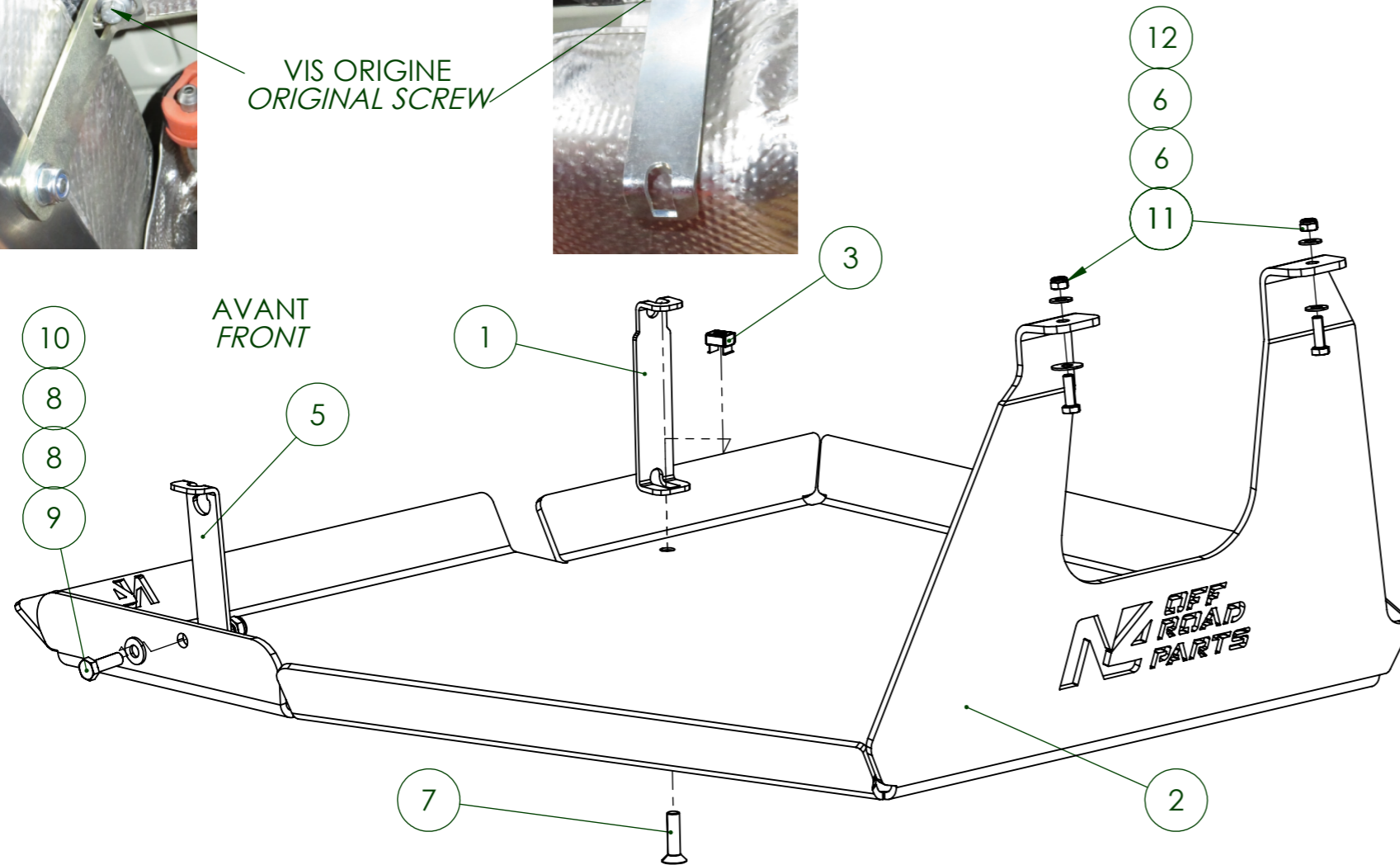
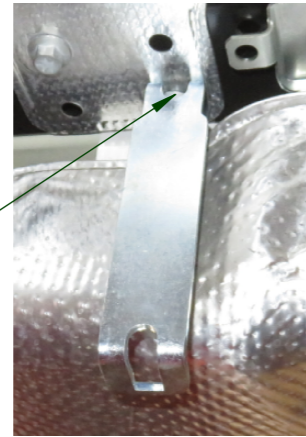

No. ARTICLE	NUMERO DE PIECE	DESCRIPTION	QTE
1	BLE79	PART-BLE79	1
2	BLPR59	PART-BLPR59	1
3	FOVEM10T1	PART-Component1-DESC	1
4	FOVRL10E	PART--DESC	2
5	BLE41	PART--DESC	1
6	FOVRL8	PART--DESC	4
7	FOVVC10X40	VIS / SCREW CM10X40	1
8	FOVRM10	PART--DESC	2
9	FOVVHM10X30	VIS / SCREW HM10X30	1
10	FOVEM10S	PART--DESC	1
11	FOVVHM8X25	Vis /Screw HM8x25	2
12	FOVEM8S	Ecrou freiné / Stop nut M8	2

**IMPORTANT:** N4-OFFROAD dégage toute responsabilité de la bonne réalisation du montage des pièces. La personne qui réalise l'installation se déclare être compétente pour la réalisation de toutes les interventions nécessaires: positionnement, découpe, serrage, soudure...

**CAUTION:** N4-OFFROAD shall accept no liability with regard to the fitting of the parts. It is understood that the fitter has the necessary skills to fulfil all the tasks required to fit the parts: positioning, cutting, clamping, welding...

**ATTENZIONE:** N4-OFFROAD declina toda responsabilità per la corretta esecuzione del montaggio delle parti. La persona che esegue l'installazione dichiara di essere in grado di effettuare tutti gli interventi necessari alla realizzazione: posizionamento, taglio, serraggio, saldatura...

**ATTENZIONE:** N4-OFFROAD declina qualsiasi responsabilità in merito alla corretta realizzazione del montaggio dei pezzi. La persona che esegue l'installazione dichiara di essere in grado di effettuare tutti gli interventi necessari alla realizzazione: posizionamento, taglio, serraggio, saldatura...

**ACHTUNG:** N4-OFFROAD lehnt jede Verantwortung für die ordnungsgemäße Beendigung der Installation der Teile. Die Person, die die Installation ausführt erklärt verantwortlich für die Herstellung aller notwendigen Eingriffe: Positionierung, Schneiden, Klemmen, Schweißen...

## F Instructions de montage

Vérifiez le contenu de ce kit de montage avec la liste ci-dessous.  
Retirer le(s) protection(s) d'origine(s).  
Insérer les plaques de fixation dans le châssis.  
Installer toutes les pièces et visserie avant de procéder aux serrages de la boulonnerie.

## GB Fitting instructions

Make sure that this kit is complete by ticking off the items on the checklist below.  
Remove the original protection(s).  
Insert the fixing plates into the chassis.  
Install all the parts and fastenings before tightening the bolts

## D Montageanleitung

Inhalt dieses Montagesets durch Vergleich mit untenstehender Liste auf Vollständigkeit prüfen.  
Originalschutzteil(e).  
Einsetzen der Befestigungslaschen in den Rahmen.  
Alle Teile und Schrauben montieren, bevor Sie damit beginnen, die Schrauben festzudrehen.

## E Instrucciones de montaje

Compruebe el contenido de este kit de montaje con la lista que se indica más adelante.  
Retire la protección (o protecciones) original(es).  
Inserción de las placas de fijación en el bastidor.  
Instale todas las piezas, tornillos y tuercas antes de apretar todos los componentes de tornillería.

## I Istruzioni di montaggio

Verificare il contenuto del kit di montaggio a fronte dell'elenco seguente.  
Smontare la/le protezione/i originale/i.  
Inserire le piastre di fissaggio nel telaio.  
Installare tutti i pezzi e la viteria prima di procedere al serraggio della bulloneria.

Application :  
Kit montage protection réservoir  
Tank skid-plate mounting kit

FIAT DUCATO > 2014

Plan propriété de la société DREAM TEAM CAR, ne peut être reproduit ni divulgué, même partiellement, sans notre accord écrit préalable.  
Company ownership plan DREAM TEAM CAR, can not be reproduced or disclosed, even partially, without our prior written.

Réf. Kit :

**BLKR38**

Ind: 00

Date : 10/06/2021

**N4 OFF ROAD PARTS** www.N4-OFFROAD.com  
Made in France